

Instructions d'assemblage de support autoportant de chaudière I-Series Plus de 175 000 BTU ou plus

Nom du produit	Support autoportant pour chaudières à condensation I-Series Plus de 175 000 BTU et plus (modèles intérieurs Combi et à chauffage seulement)
Numéro de pièce du produit	RACKP
Modèles de chaudières Rinnai compatibles	IP175199C, IP199199C, IP175S, IP199S

Aperçu

Ce document explique comment :

- assembler le support de chaudière (Figure 1);
- assembler l'ensemble de rallonge de support (si acheté) (Figure 2);
- fixer la chaudière (achetée séparément) au support.



Fig. 1

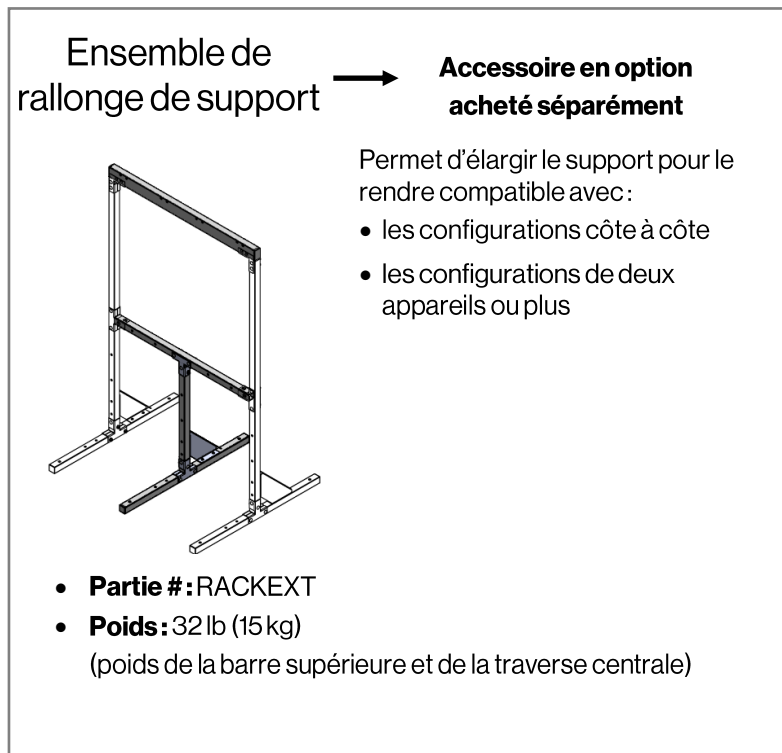

Fig. 2

Articles à l'intérieur de la boîte du produit

Avant de procéder à l'assemblage, assurez-vous que la boîte du produit contient toutes les

Composants du support de chaudière

Tableau 1

# d'article	Article	Qté
1	Ensemble de barre supérieure	1
2	Ensemble de patte verticale	2
3	Traverse centrale	1
4	Ensemble de pied	2
5	Entretoise de patte	2
6	Boulon de carrosserie (5/16 po-18 x2 po)	24
7	Écrou à embase (5/16 po-18)	24
8	Boulon hexagonal (n°10-24x5/8 po)	24
9	Ferrure en T	8
10	Rondelle de blocage	24
11	Ferrure en L	4

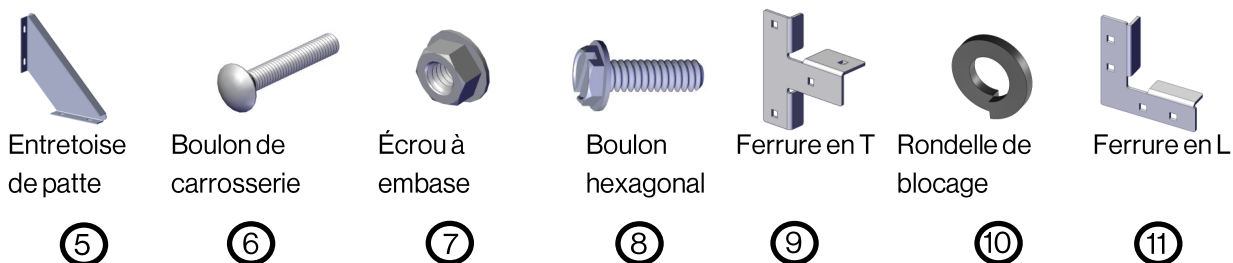
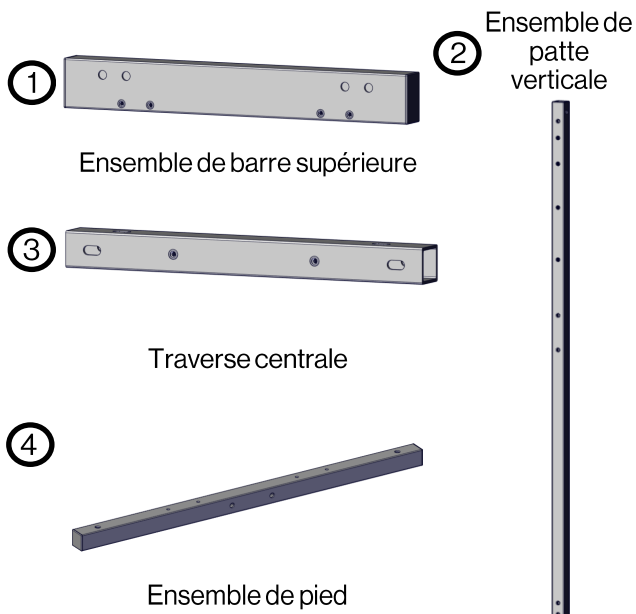

Composants de l'ensemble de rallonge de support (si acheté)

Les composants de l'ensemble de rallonge de support (si acheté) sont illustrés ci-dessous.

Tableau 2

# d'article	Article	Qté
12	Ensemble de barre supérieure (longueur accrue) (40 po / 102 cm)	1
13	Traverse centrale (longueur accrue) (36 7/8 po / 94 cm)	1
14	Ensemble de patte centrale	1
Les composants suivants sont illustrés dans la section ci-dessus :		
4	Ensemble de pied	1
5	Entretoise de patte	1
6	Boulon de carrosserie (5/16 po-18 x2 po)	8
7	Écrou à embase (5/16 po-18)	8
8	Boulon hexagonal (n°10-24x5/8 po)	8
9	Ferrure en T	4
10	Rondelle de blocage	8

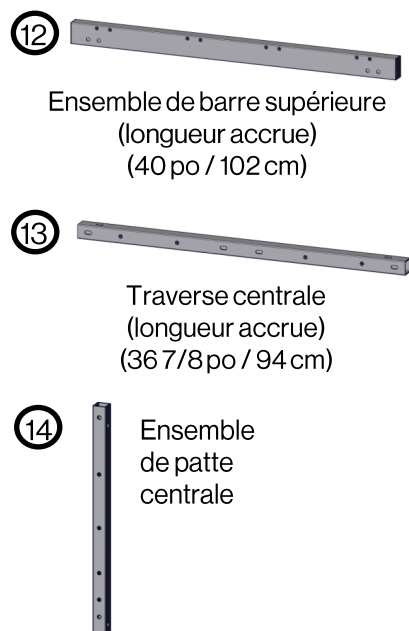

Ce dont vous aurez besoin

À fournir :

- Chaudière I-Series Plus de Rinnai de 175 000 BTU ou plus (achetée) séparément) avec support de montage fourni et manuel d'installation et d'utilisation.
- Tournevis, tournevis à douille de 5/16 po et clé à molette
- (Recommandé) Quatre (4) boulons à douille/coquille d'expansion pour ancrer le support au sol. Consultez les codes locaux pour connaître l'épaisseur minimale du béton et utilisez des boulons à coquille d'expansion appropriés capables de supporter le poids du support et de la chaudière Rinnai.
 - Pour connaître les poids des supports, reportez-vous aux Figures 1 et 2 à la première page de ce document.
 - Pour connaître le poids de la chaudière, reportez-vous au manuel d'installation et d'utilisation fourni avec l'appareil.

Instructions d'assemblage

Suivez les instructions ci-dessous pour assembler le grand support de chaudière et l'ensemble de rallonge de support (si acheté).

1. Installez quatre (4) ferrures en T et deux (2) ferrures en L sur l'ensemble de patte verticale à l'aide de six (6) boulons de carrosserie, rondelles de blocage et écrous à embase (Fig 3). Répétez cette étape de l'autre côté.

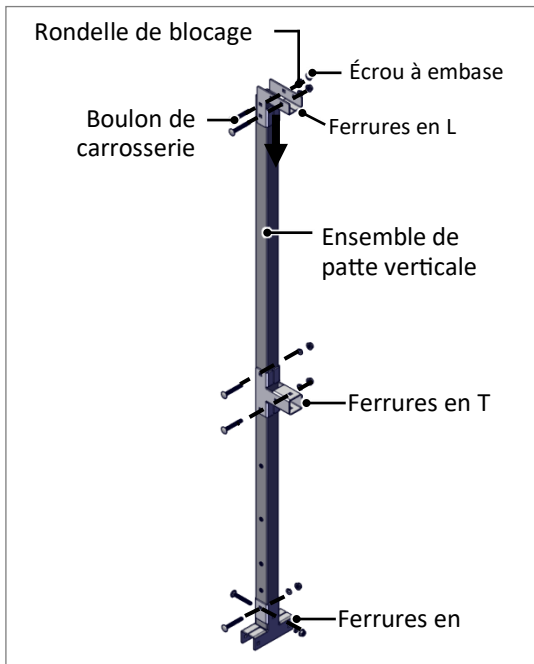

Fig. 3

2. Fixez la traverse centrale standard (article #3) ou de longueur accrue (article #13) aux ensembles de pattes verticales avec quatre (4) boulons de carrosserie, quatre (4) écrous à embase et quatre (4) rondelles de blocage (Fig 4).

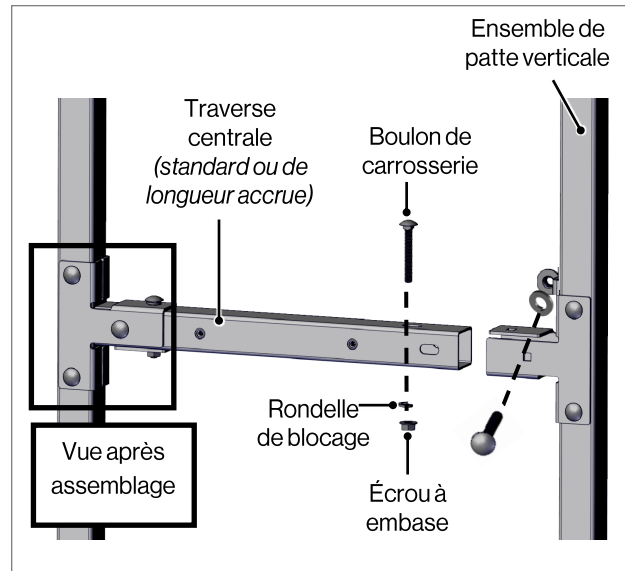

Fig. 4

3. Fixez l'ensemble de pied à l'ensemble de patte verticale à l'aide de deux (2) boulons de carrosserie, deux (2) rondelles de blocage et deux (2) écrous à embase (Fig 5). Répétez cette étape de l'autre côté.

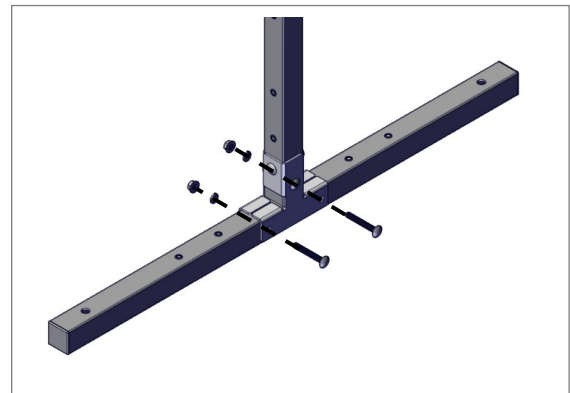

Fig. 5

- Fixez une entretoise de patte à l'ensemble de patte verticale et à l'ensemble de pied à l'aide de quatre (4) boulons hexagonaux (Fig 6). Répétez cette étape de l'autre côté.

L'entretoise de patte peut être fixée à l'avant ou à l'arrière de l'ensemble.

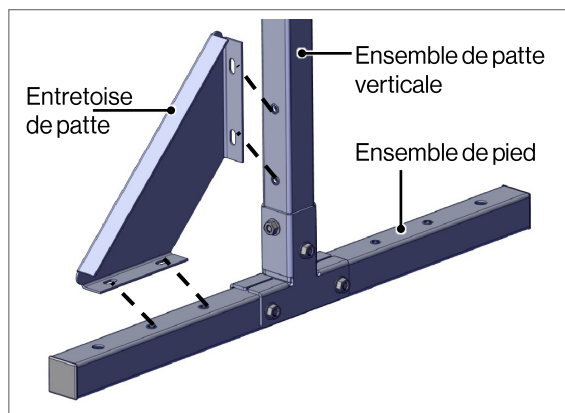

Fig. 6

- Fixez l'ensemble de barre supérieure standard (article #1) ou de longueur accrue (article #12) aux ensembles de pattes verticales avec quatre (4) boulons de carrosserie, quatre (4) écrous à embase et quatre (4) rondelles de blocage (Fig 7).

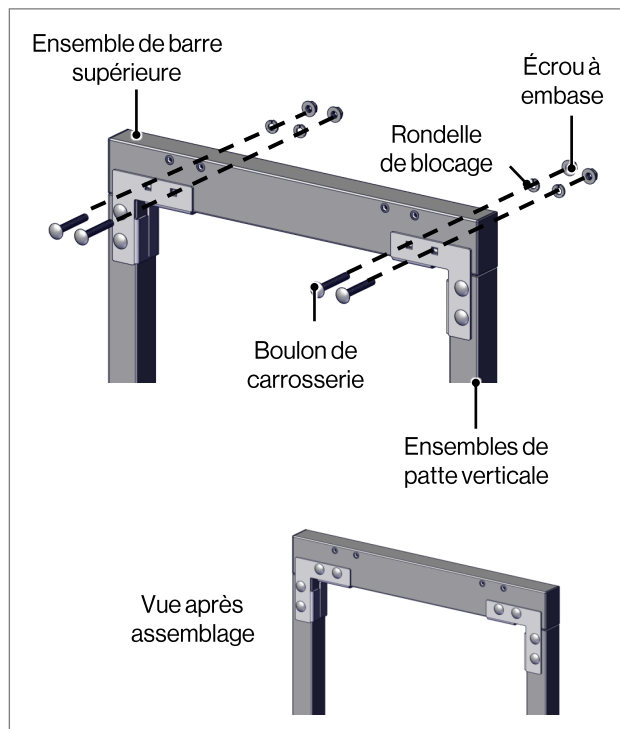

Fig. 7

6. Si vous installez l'ensemble de rallonge de support :

- Fixez l'ensemble de patte centrale à la traverse centrale à l'aide de deux (2) ferrures en T, quatre (4) boulons de carrosserie, quatre (4) rondelles de blocage et quatre (4) écrous à embase (Fig 8).
- Fixez l'entretoise de patte à l'ensemble de patte centrale à l'aide de quatre (4) boulons hexagonaux.

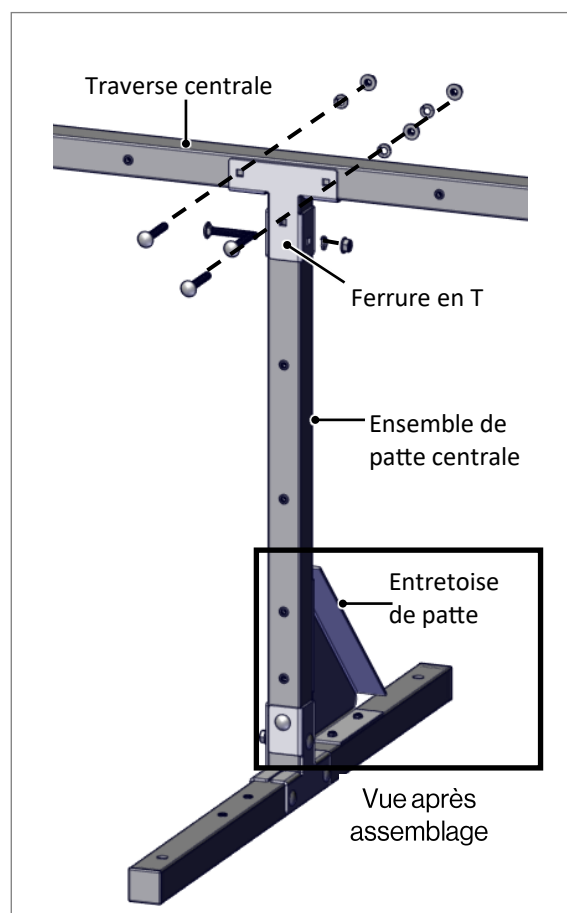

Fig. 8

7. (Recommandé) Posez quatre (4) boulons à douille ou coquille d'expansion (à fournir) dans la base des pattes pour éviter tout risque de basculement (Fig 9).

ATTENTION

Consultez les codes locaux pour connaître l'épaisseur minimale du béton et utilisez des boulons à coquille d'expansion appropriés capables de supporter le poids du support et de la chaudière Rinnai.

- Pour connaître les poids des supports, reportez-vous aux figures 1 et 2 à la première page de ce document.
- Pour connaître les poids de la chaudière, reportez-vous au manuel d'installation et d'utilisation fourni avec l'appareil.

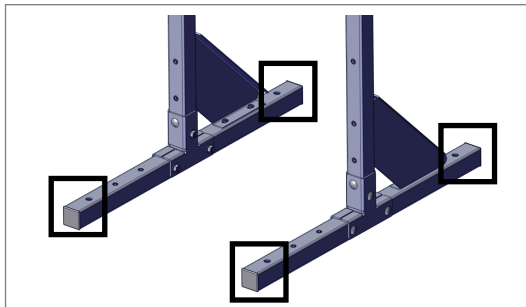

Fig. 9

8. Accrochez la chaudière Rinnai au support en suivant les étapes ci-dessous :

À l'aide de quatre (4) boulons hexagonaux (fournis), fixez la ferrure de suspension (fournie avec la chaudière) aux trous qui traversent les côtés gauche et droit de l'ensemble de barre supérieure (Fig 10).

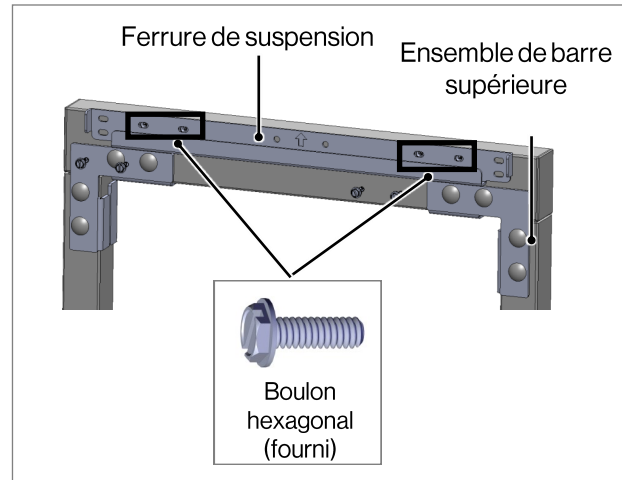

Fig. 10

9. Accrochez la chaudière sur la ferrure de suspension (Fig 11).

Reportez-vous au manuel d'installation et d'utilisation de la chaudière pour les instructions détaillées.

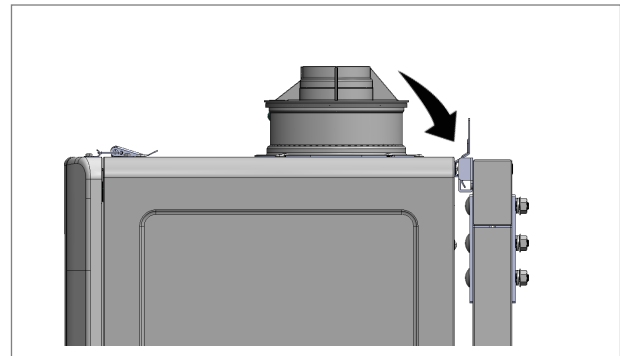

Fig. 11

10. Fixez le support de montage inférieur à la traverse centrale à l'aide de deux (2) boulons hexagonaux (fournis) (Fig 12).

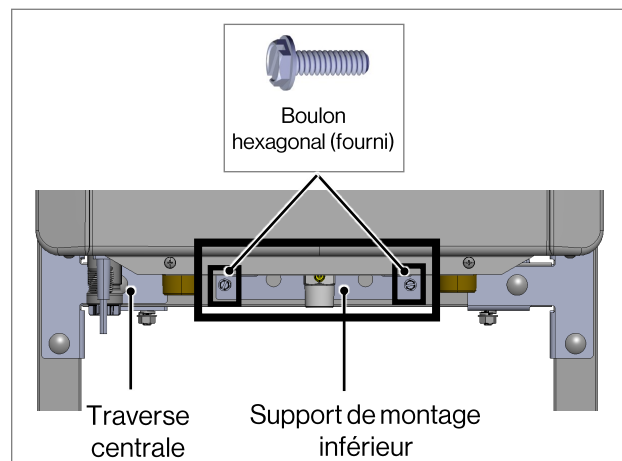

Fig. 12

REMARQUE

Les ensembles de patte verticale sont munis d'écrou à sertir (à filetage #10-24) des deux côtés du support pour permettre l'installation de raccords Unistrut (à fournir) (Fig13). Les raccords Unistrut permettent de monter des composants de plomberie ou des accessoires sur le support.

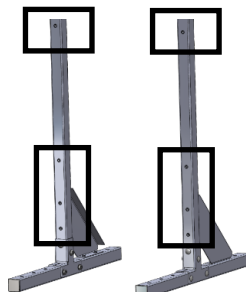

Fig. 13

La procédure d'assemblage du support est terminée.

Pour poursuivre l'installation de la chaudière (notamment en la raccordant à l'alimentation en eau et en gaz ou à l'électricité), reportez-vous au manuel d'installation et d'utilisation fourni avec l'appareil.

Si vous avez besoin de service

Appelez le service à la clientèle de Rinnai au 1800 621-9419.

800000283

11/2024